

Nawiewnik gipsowy bezramowy PCIRCLE

 Ventmann



Opis

Modele PCIRCLE, podobnie jak wszystkie inne nawiewniki gipsowe, mogą być gipsowane razem ze ścianą lub sufitem. Mogą być również malowane tą samą farbą co powierzchnia, w której zostały zainstalowane. Pasują do każdego pomieszczenia oraz stylu aranżacji wnętrz, gdyż doskonale komponują się z otoczeniem. Łączy w sobie elegancję ze specjalną konstrukcją, która dla twojego maksymalnego komfortu wykorzystuje **efekt Coandy**. Opatentowany kształt wypływu strugi.

Warianty

MODEL	Slot	Średnica przyłącza	Masa
PCIRCLE 125	pojedynczy	125 mm	2,40 kg
PCIRCLE 1601	pojedynczy	160 mm	5,00 kg
PCIRCLE 1602	podwójny	160 mm	4,85 kg
PCIRCLE 2001	pojedynczy	200 mm	5,75 kg
PCIRCLE 2002	podwójny	200 mm	5,55 kg

Przekroje

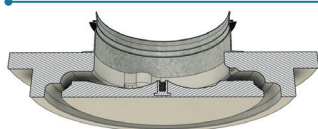

Pojedynczy slot

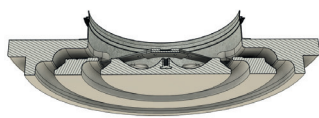

Podwójny slot

Cechy

- Opatentowana konstrukcja, która zapewnia efekt Coandy
- Konstrukcja bezramowa - łatwe zlicowanie i pełne optyczne połączenie nawiewnika z sufitem
- Prosty montaż - tynkowanie razem z sufitem
- Malowanie tą samą farbą razem z sufitem
- Specjalny kompozyt gipsowy, szybko wchłania wodę.
- Montaż pokrywy nawiewnika na klik
- Dodatkowe zabezpieczenie przed spadnięciem pokrywy
- Produkcja w Europie
- Nawiew/wywiew

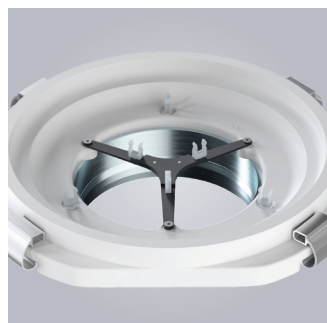

Montaż pokrywy na klik



Dodatkowe zabezpieczenie przed spadnięciem pokrywy

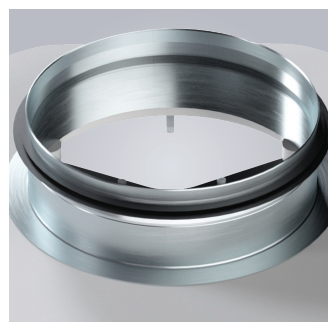

Króciec przyłączeniowy z uszczelką



PCIRCLE 125

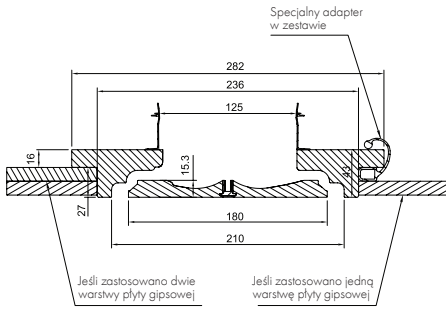

PCIRCLE 1601

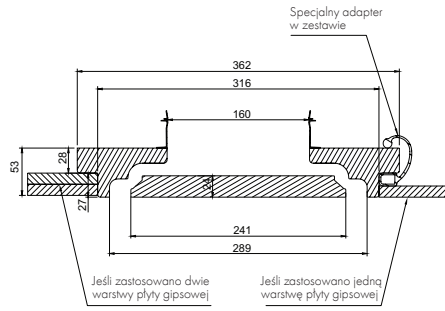

PCIRCLE 1602

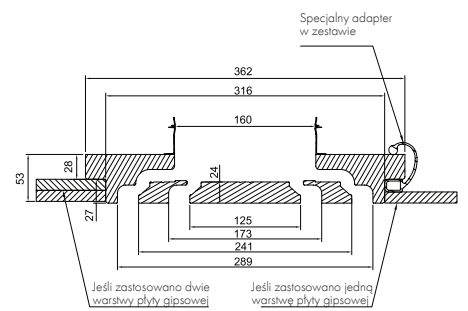

PCIRCLE 2001

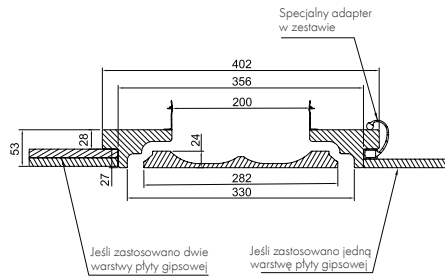

PCIRCLE 2002

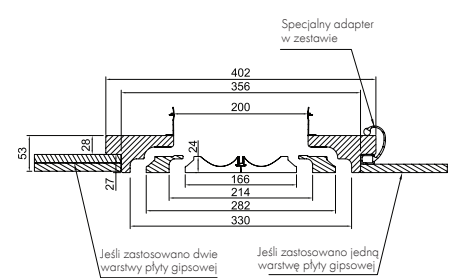

Charakterystyki

PCIRCLE 125

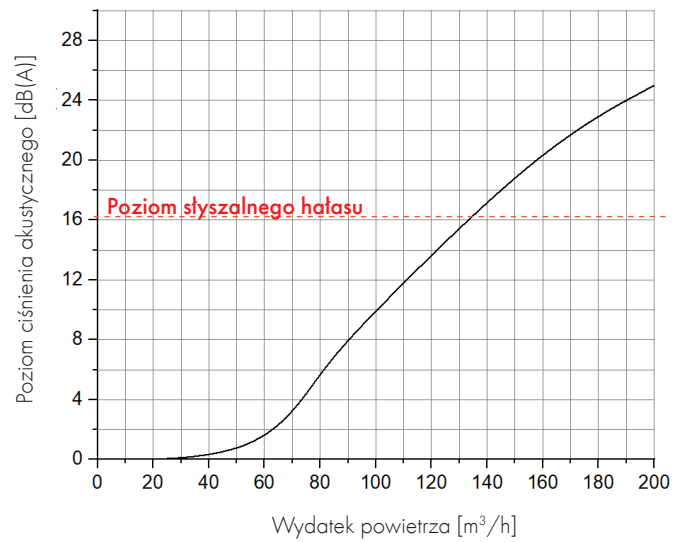
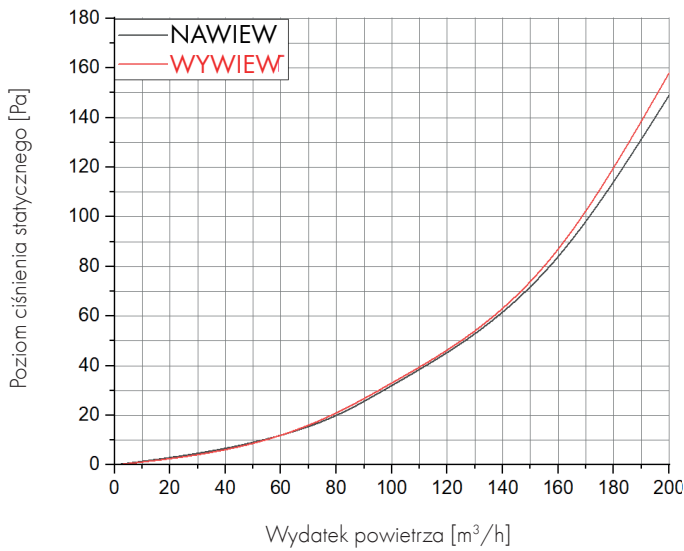

PCIRCLE 1601

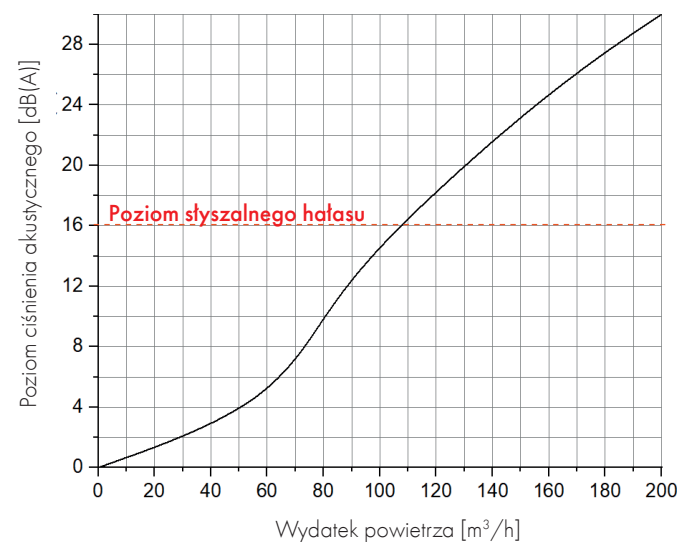
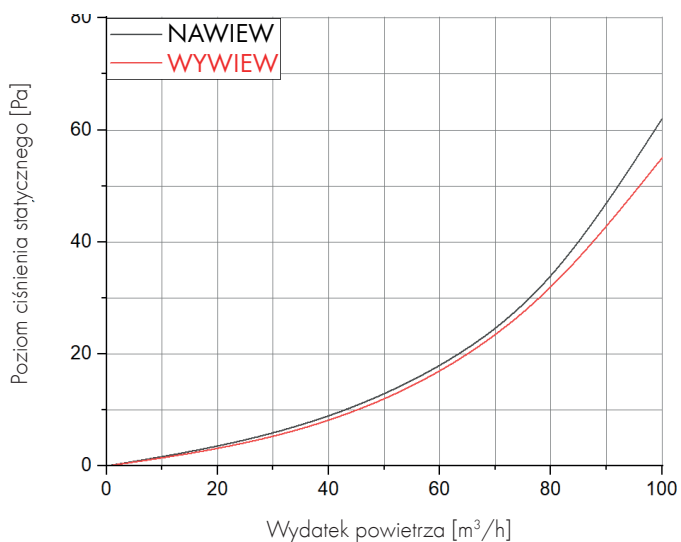

PCIRCLE 1602

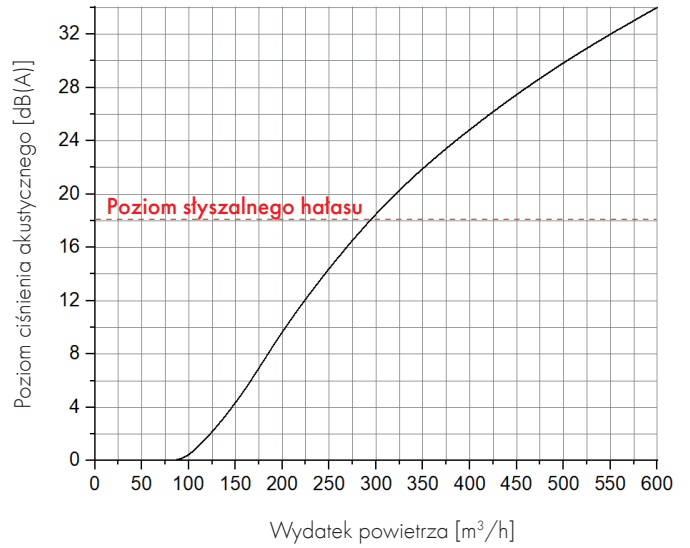
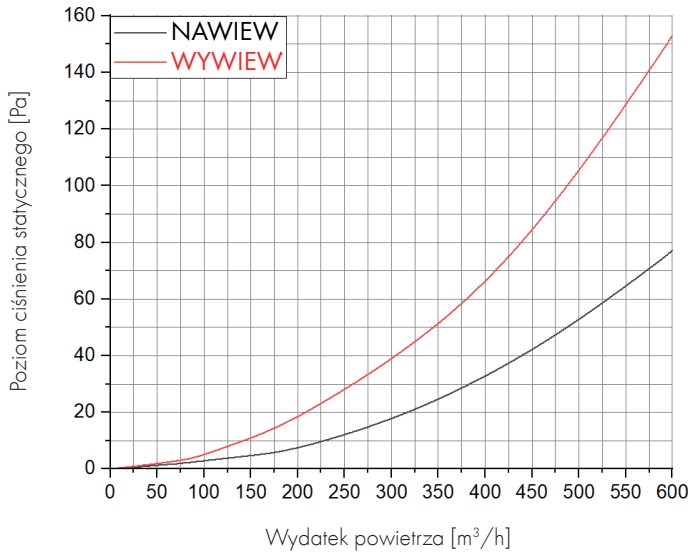

PCIRCLE 2001

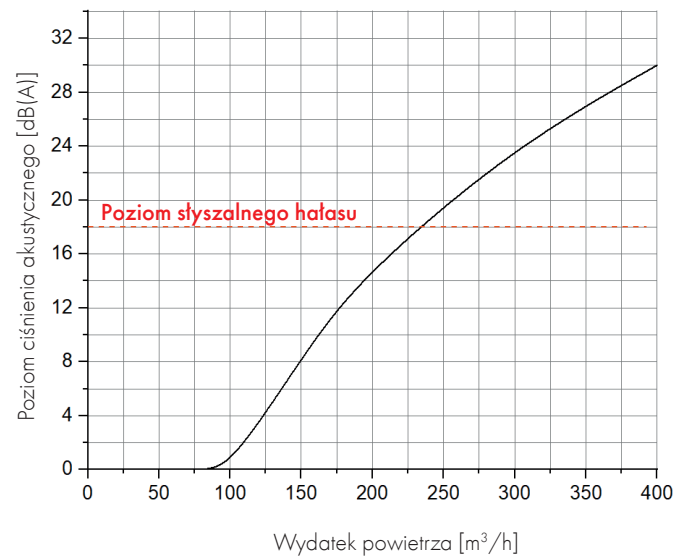
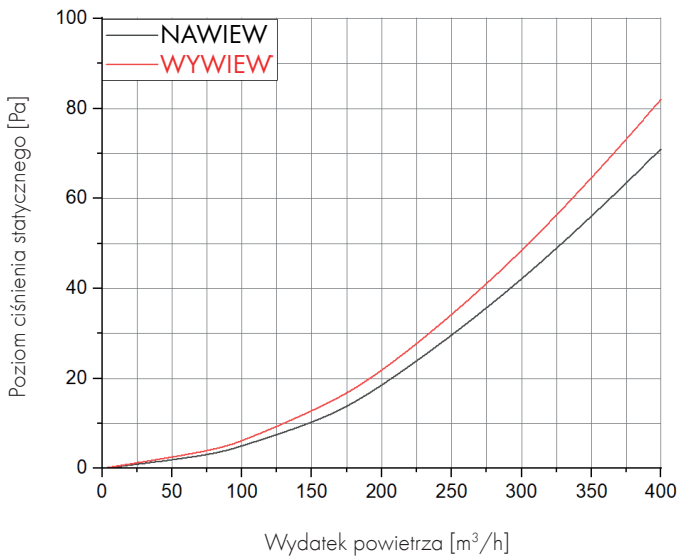

PCIRCLE 2002

